

Узел передаточный предназначен для передачи денег и документов между кассиром и клиентом. Имеет в своем составе окно защитное и лоток с автоматической фиксацией в крайних положениях. Изделие отличается завершенностью конструкции и простотой монтажа в проем стены реконструируемых и строящихся помещений. Для остекления окна применено пулестойкое многослойное стекло. Отделка изделия – порошковая окраска.

Узлы передаточные получили широкое применение в банках, кассовых залах, обменных пунктах валют, АЗС, ломбардах и других местах. Специально для этих нужд завод – изготовитель разработал спецпредложение в двух стандартных исполнениях:

Характеристика	<u>Стандарт №1</u>	<u>Стандарт №2</u>
Размеры по раме (ширина × высота × толщина), мм	690×800×60	880×890×60
Размеры проема в стене (ширина × высота), мм	710×820	900×910
Размеры стекла многослойного (ширина × высота × толщина), мм	610×610×21	800×700×21
Степень пулестойкости по ГОСТ Р 51136-2008	2	2
Объем лотка, л	3	3
Масса изделия, кг	40	52

**Стандарт №1**

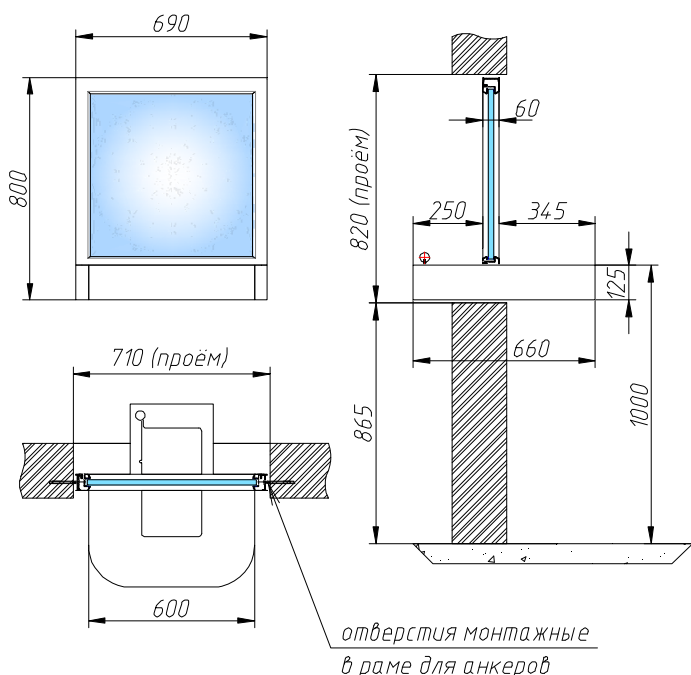

**Стандарт №2**

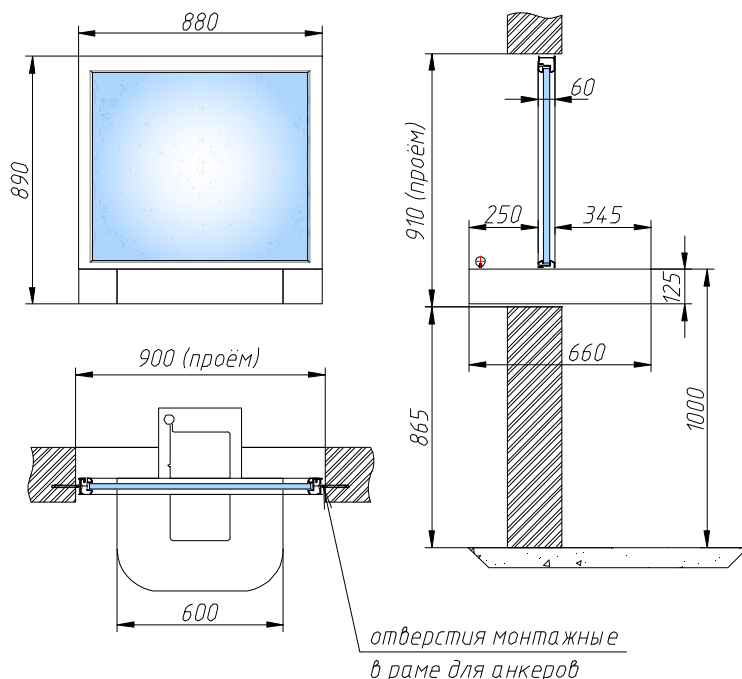

Рекомендуемая высота установки узла передаточного 1000 мм от пола до уровня верха ограждения лотка.

Возможно изготовление передаточных узлов различных степеней защиты, с различными лотками и различного цвета по каталогу RAL. В стандартном исполнении цвет изделия – светло-серый.

Гарантийный срок эксплуатации узла передаточного – 2 года с момента его изготовления. Средний срок службы изделия – не менее 10 лет.

К изделию прилагается паспорт, инструкция по монтажу и копия сертификата соответствия стекла, заявленной степени защиты.